

Motors

Automation

Energy

Transmission &
Distribution

Coatings

WG20 GETRIEBEMOTOREN

Getriebe und
Getriebemotoren
bis 18.000 Nm



Driving efficiency and sustainability



WG20

Eine NEUE GENERATION von Getriebemotoren

Als einer der weltweit führenden Hersteller und Lösungsanbieter in der Antriebstechnik war es für WEG ein Bestreben, das umfangreiche Portfolio um Getriebe aus eigener Produktion zu erweitern. Die perfekte Abstimmung der Produkte im gesamten Antriebsstrang versetzt WEG in die Lage, den Kunden noch bessere und effizientere Lösungen anbieten zu können.

Unter der Federführung von Watt Drive stellte man sich der Herausforderung, ein Programm zu entwickeln, das sowohl den aktuellen Anforderungen des Marktes als auch den hohen Qualitätsansprüchen von WEG entspricht. Das konzerninterne Kompetenzzentrum für Getriebemotoren in Österreich, seit 2011 Teil der WEG-Familie, kann auf mehr als 50 Jahre Erfahrung in Entwicklung, Produktion und Vertrieb von Getrieben und Getriebemotoren verweisen.

Um den Ansprüchen an moderne Getriebemotoren zu genügen, galt es, in der Entwicklungsphase folgende Marktanforderungen zu berücksichtigen:

MARKTKONFORME ANSCHLUSSMASSE

Für den Anwender sollte die Verwendung der neuen Getriebemotorenserie so problemlos und einfach wie möglich sein. Damit der Einbau in eine bereits bestehende Anlage oder Fertigungslinie reibungslos funktioniert und keine unnötigen Kosten für Umbauten entstehen, beschlossen die Entwickler, die Anschlussmaße der neuen Getriebe an bereits auf dem Markt etablierte Produkte anzupassen. Das Ziel: Eine weltweite einfache und kosteneffiziente Austauschbarkeit.

DREHMOMENTÜBERTRAGUNG

Kompakt, effizient, robust und zuverlässig sollten die Getriebe sein. Um dieses Ziel zu erreichen, musste ein Übertragungskonzept entworfen werden, das hohe Übersetzungsbereiche bereits in einer zweistufigen Ausführung ermöglicht und sich gleichzeitig problemlos in die neu gestalteten Getriebegehäuse integrieren lässt.

EFFIZIENZ

WEG legt in der Motorenentwicklung seit jeher größten Wert auf höchste Energieeffizienz. Diesem Anspruch galt es, auch bei der Konzeption der Getriebemotoren gerecht zu werden. Voraussetzung hierfür ist das perfekte Zusammenspiel von durchdachter Technik und die ausschließliche Verwendung hochqualitativer Komponenten.

WELTWEITER EINSATZ

Für die Bedürfnisse des global agierenden Maschinen- und Anlagenbaus musste sichergestellt werden, dass die neuen Getriebemotoren weltweit einsetzbar sind, die Anwendungsmöglichkeiten aber gleichzeitig so flexibel wie möglich gehalten werden.

Diese und andere marktrelevante Überlegungen galt es zu bündeln und in die Gestaltung von Getriebemotoren zusammenzuführen, die das Produktportfolio von WEG optimal ergänzen.

Die Lösung ist **WG20**.



Eigenschaften



Hocheffizient



Marktkonform



Designoptimiert



Geräuschreduziert

IHRE ANSPRÜCHE - UNSER KNOW-HOW

WG20 ist das erste Getriebemotorenprogramm, das komplett im Hause WEG entwickelt wurde. Es besteht aus Stirnrad-, Flach- und Kegelstirnradgetrieben mit Drehmomenten zwischen 50 und 18.000 Nm. Diese überzeugen bereits zweistufig durch einen großen Übersetzungsbereich und erzielen dank des durchdachten Designs hohe Wirkungsgrade. Die leichten Aluminiumgehäuse bis 600 Nm sowie die robusten Graugussgehäuse ab 800 Nm machen die Produkte der WG20-Reihe zu vielseitig einsetzbaren und zuverlässigen Getriebemotoren für eine große Bandbreite an Anwendungen.



Hocheffizient

Die Getriebe sind in einem großen Übersetzungsbereich zweistufig ausgeführt, wodurch sie hohe Wirkungsgrade erzielen. Außerdem weisen die Produkte der WG20-Reihe nur äußerst geringe Verlustenergie auf. Dies wird zum einen durch kleine Umfangsgeschwindigkeiten in der Eintriebsstufe und zum anderen durch eine Verringerung der Planschverluste aufgrund der optimierten Schmierstoffmenge erreicht. Diese Eigenschaften wirken sich auch positiv auf die Lebensdauer der Getriebe aus. Unter normalen Einsatzbedingungen sind die Getriebemotoren bis 600 Nm wartungsfrei und lebensdauer geschmiert.



Marktkonform

Für maximale Anwenderfreundlichkeit wurden die Gehäuse der neuen Getriebereihe marktkonform gestaltet. Das Design entspricht in den entscheidenden Anschlussmaßen den am Markt etablierten Vorgaben und ermöglicht so eine direkte Austauschbarkeit. WG20-Getriebemotoren sind daher nicht nur für den Einsatz in neuen Anwendungen geeignet, sondern können als Ersatz oder zur Optimierung auch ohne Probleme in bestehende Anlagen integriert werden.



Geräuschreduziert

Die Getriebe der WG20-Reihe zeichnen sich durch hohe Laufruhe aus. Die Verwendung hochwertiger Komponenten, die fast ausschließlich aus eigener Herstellung stammen und optimal ineinander greifen, garantiert von Grund auf einen geräuscharmen Betrieb. Auch der flexible Zahnradbaukasten trägt zur Reduktion der Geräuschentwicklung bei. Durch das klein gehaltene Motorritzel ergeben sich geringere Umfangsgeschwindigkeiten in der ersten Stufe und eine verminderte Geräuschentwicklung.

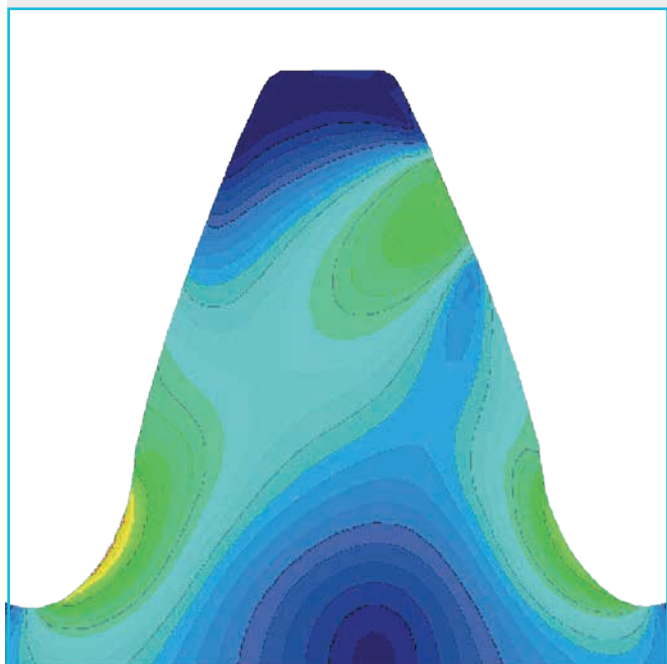



Designoptimiert

Bei der Gestaltung der neuen Getriebereihe legten die Entwickler besonderes Augenmerk auf die robuste Konstruktion der Gehäuse und setzten bei den Größen bis 600 Nm auf die Verwendung von leichtem Aluminium. Das in der Fertigung eingesetzte Druckgussverfahren hat nicht nur den Vorteil einer glatten Oberfläche, die für hygienisch anspruchsvolle Anwendungen geeignet ist, sondern besitzt auch eine hohe Wärmeleitfähigkeit. Verstärkt wird diese Eigenschaft zusätzlich durch das Gehäusedesign. Die intelligent konzipierte Oberfläche begünstigt nämlich die Wärmeableitung aus dem Getriebeinneren und trägt so zu einem effizienteren Betrieb und einer längeren Lebensdauer bei.

Die Getriebe ab 800 Nm sind in Blockgehäuse-Bauweise gefertigt und bestehen aus Grauguss. Dadurch sind sie besonders robust und verwindungssteif.

Verfeinert wurde auch die Verzahnungsgeometrie. Mit moderner Finite-Elemente-Berechnung gelangt die Optimierung der Verzahnungssicherheit speziell im Zahnfußbereich. Hohe Qualitätsstandards im Fertigungsprozess der Zahnräder sorgen für einen stabilen und gleichmäßigen Betrieb bei gleichzeitig erhöhter Lebensdauer.

Das kompakte Gesamtdesign wirkt sich auch auf die verwendete Schmierstoffmenge aus und trägt zu einem ressourcenschonenden Umgang mit Rohstoffen bei. Aufgrund der Anordnung der Verzahnungsteile und des optimierten Gehäuseinnenraumes sind nur geringe Ölstände im Getriebe notwendig.

Auf der Motorseite konnte WEG ebenfalls Verbesserungen erzielen. Die Lagerschilde und der Anschlusskasten bis Motorbaugröße 132 bestehen nun aus leichtem Aluminium, was zu einer deutlichen Gewichtsreduktion des Getriebemotors führt. Für die Motoren der Baugrößen 160 bis 280 kommen Produkte aus Grauguss zum Einsatz, die den Spezifikationen der neuesten Generation der W22 Baureihe entsprechen.

Außerdem wurden die Maße des Anschlusskastens geringfügig verändert, um mehr Komfort beim Anschließen der Verkabelung zu erzielen.

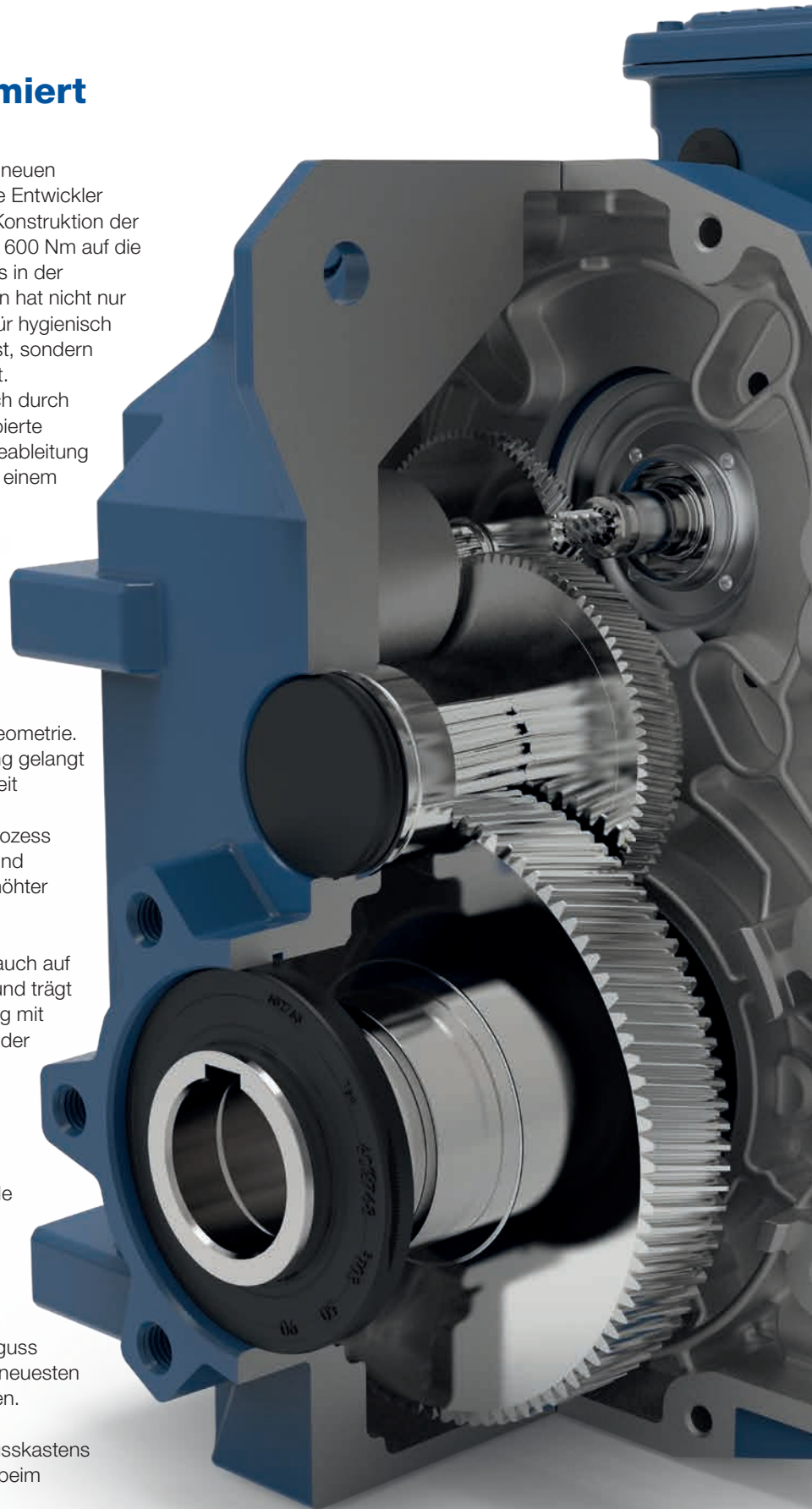

Stirnradgetriebemotoren C

Die Stirnradgetriebe sind in 12 Gehäusegrößen für Nenn Drehmomente von 50 bis 18.000 Nm erhältlich und stehen sowohl als Fuß- als auch als Flanschausführung zur Verfügung. Während die beiden kleineren Getriebe (C00 und C01) mit nur zwei Stufen ihr volles Potential ausspielen können, gibt es für Anwendungen im höheren Drehmomentbereich die Größen C03 bis C08 in zwei- oder dreistufiger, ab C09 in vierstufiger und mit dem C16 auch in fünfstufiger Variante.

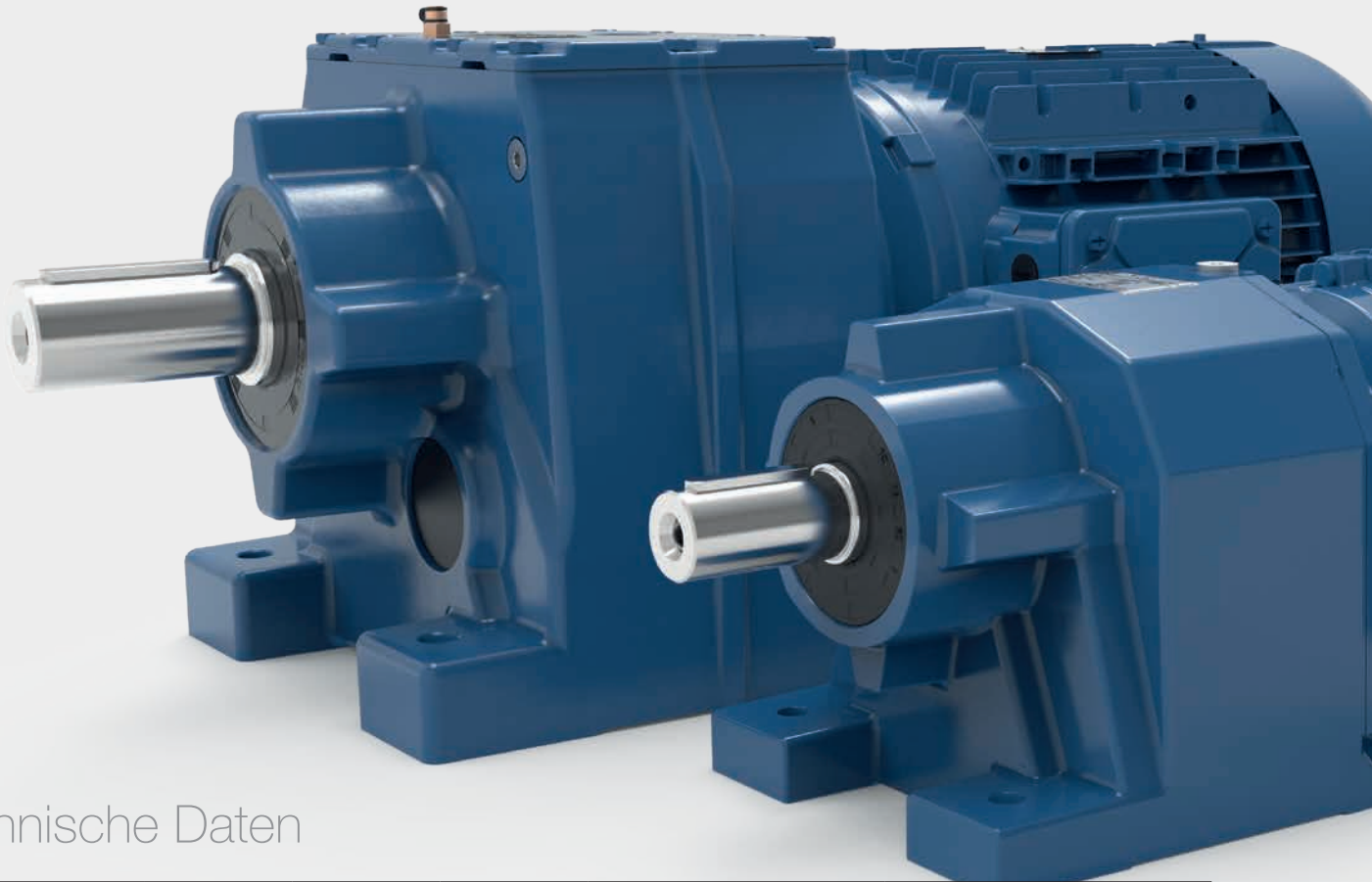

Technische Daten

	Nenn-drehmoment [Nm]	Stufenzahl	Übersetzungs-bereich	Drehzahlbereich bei 1400 U/min 50Hz [U/min]	Leistungsbereich 50Hz [kW]	Abtriebswelle [mm]	Abtriebsflansch IEC [mm]	Gehäusematerial
C00	50	2-stufig	2,44 - 47,44	29 - 573	0,12 - 0,75	20 x 40	120/140/160	Aluminium
C01	85	2-stufig	3,09 - 66,5	21 - 453	0,12 - 1,5	20 x 40	120/140/160	
C03	200	2-/3-stufig	3,34 - 286,32	4 - 419	0,12 - 3	25 x 50	120/140/160/200	
C05	400	2-/3-stufig	3,69 - 328,43	4 - 366	0,12 - 7,5	30 x 60 35 x 70	160/200/250	
C06	600	2-/3-stufig	3,73 - 375,71	3 - 376	0,12 - 9,2	35 x 70	200/250	
C07	820	2-/3-stufig	5,30 - 351,33	4 - 264	0,12 - 15	40 x 80	250/300	
C08	1550	2-/3-stufig	5,12 - 368,94	4 - 274	0,12 - 22	50 x 100	300/350	
C09	3000	2-/3-/4-stufig	4,22 - 3282,02	0,4 - 332	0,12 - 30	60 x 120	350/450	
C10	4500	2-/3-/4-stufig	4,19 - 2636,78	0,5 - 334	0,12 - 37	70 x 140	350/450	
C13	8000	2-/3-/4-stufig	4,00 - 1891,77	0,7 - 350	0,12 - 55	90 x 170	450/550	
C14	13000	2-/3-/4-stufig	5,17 - 2162,84	0,7 - 271	0,12 - 55	110 x 210	450/550	
C16	18000	2-/3-/4-/5-stufig	5,96 - 22405,25	0,1 - 235	0,12 - 110	120 x 210	550/660	

Ausführungsvarianten

Fuß

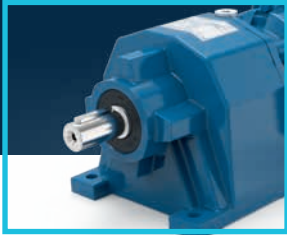

Flansch



Marktkonforme Anschlussmaße

Unter Berücksichtigung der wichtigsten Anschlussmaße am Markt ermöglicht das Design die einfache Integration von WG20-Getriebemotoren in nahezu alle bestehenden Anlagen.

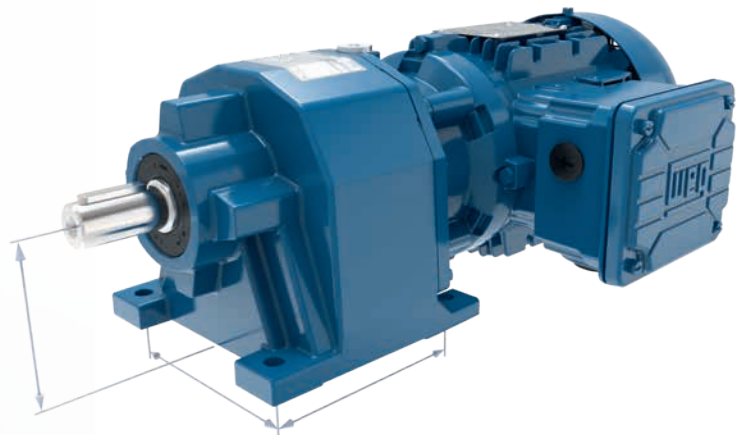

Typische Anwendungsgebiete

Maschinen für holzverarbeitende Betriebe, Druckmaschinen, Förderbänder, Drehtische, Pumpen, Verpackungsmaschinen, Bäckereimaschinen, Aufzüge, Webmaschinen, Schneckenförderer und Schraubenverdichter.

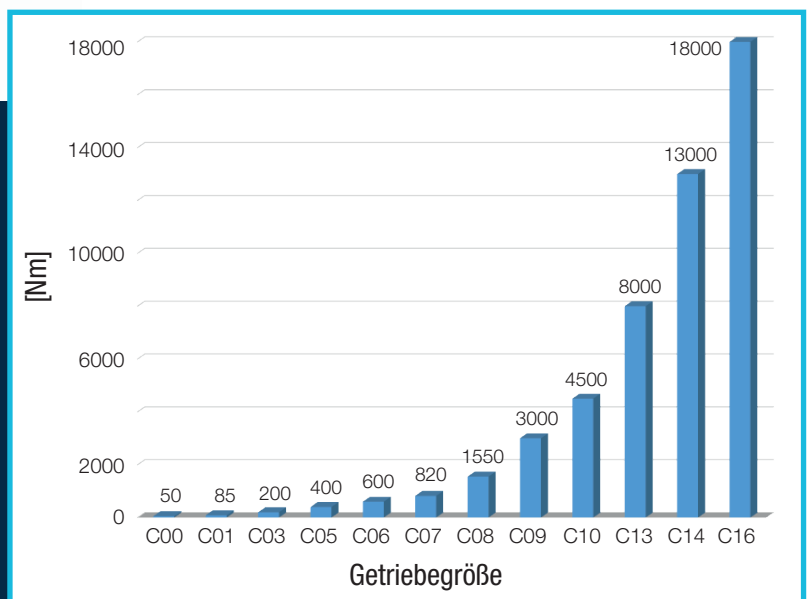

Flachgetriebemotoren F

Die Flachgetriebe eignen sich aufgrund ihres konstruktiven Designs besonders für Anwendungen in der Fördertechnik. Alle 11 Baugrößen können entweder mit Hohlwelle, Abtriebswelle, Anbauflansch und Schrumpfscheibe ausgeführt werden.

Der Übersetzungsbereich der Getriebegrößen F04 bis F07 ist durch eine dritte, ab F08 um eine vierte und beim F15 durch eine fünfte Zahnradstufe erweiterbar.

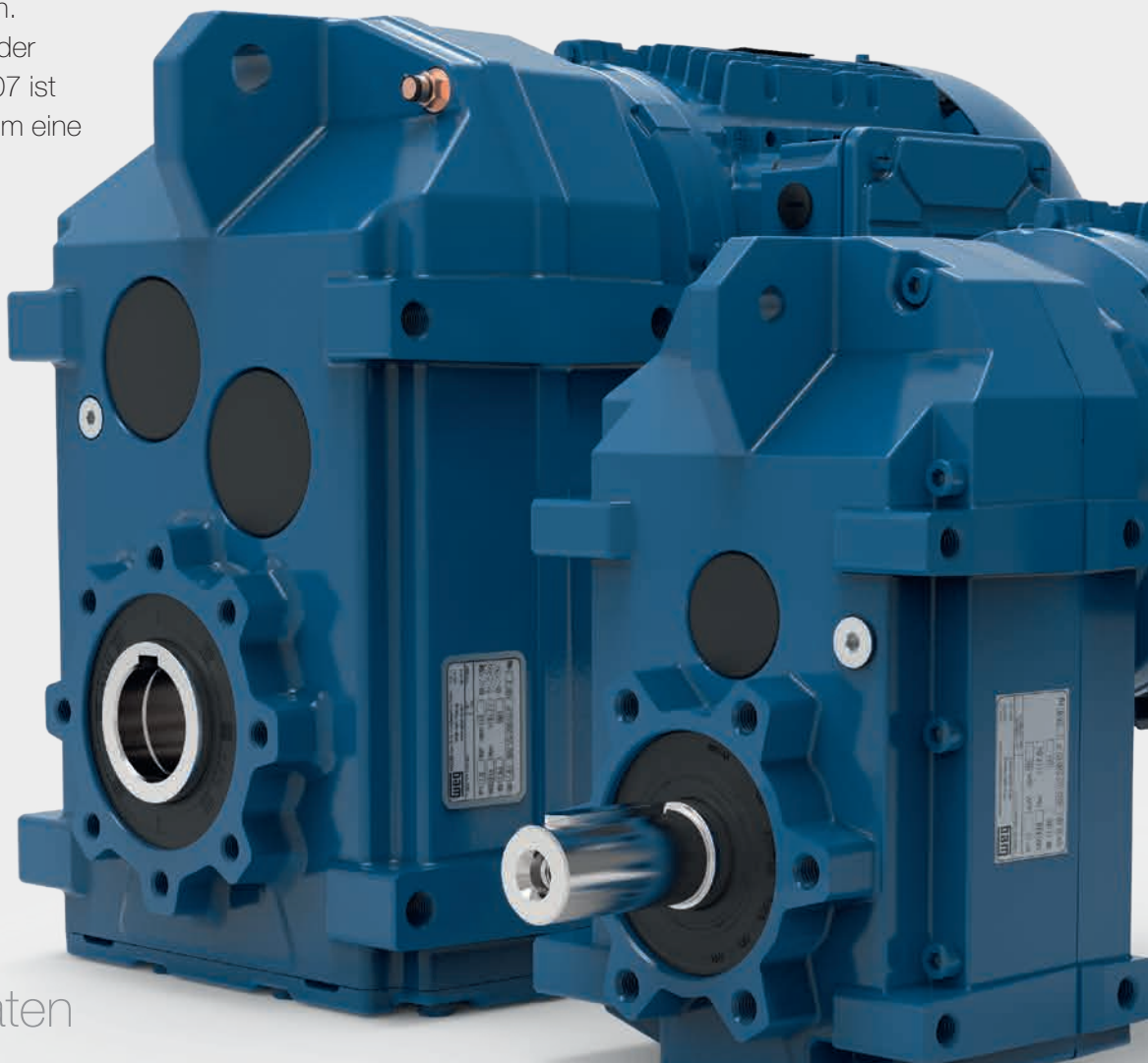

Technische Daten

	Nenn-drehmoment [Nm]	Stufenzahl	Übersetzungs-bereich	Drehzahlbereich bei 1400 U/min 50Hz [U/min]	Leistungsbereich 50Hz [kW]	Abtriebswelle/ Ø-Hohlwelle [mm]	Abtriebsflansch IEC [mm]	Gehäusematerial
F02	130	2-stufig	3,93 - 97,85	14 - 356	0,12 - 1,5	25 x 50 / 25	160	Aluminium
F03	220	2-stufig	3,85 - 70,17	20 - 364	0,12 - 3	25 x 50 / 30	160	
F04	400	2-/3-stufig	4,26 - 422,98	3 - 328	0,12 - 3	30 x 60 / 35	200	
F05	600	2-/3-stufig	4,98 - 487,67	3 - 281	0,12 - 9,2	35 x 70 / 40	250	
F06	820	2-/3-stufig	4,41 - 412,64	3 - 317	0,12 - 15	40 x 80 / 40	250	
F07	1500	2-/3-stufig	4,29 - 385,37	4 - 327	0,12 - 15	50 x 100 / 50	300	Grauguss
F08	3000	2-/3-/4-stufig	4,09 - 3836,13	0,4 - 327	0,12 - 22	60 x 120 / 60	350	
F09	4500	2-/3-/4-stufig	4,16 - 3086,96	0,5 - 337	0,12 - 37	70 x 140 / 70	450	
F10	8000	2-/3-/4-stufig	4,38 - 2276,77	0,6 - 320	0,12 - 55	90 x 170 / 90	450	
F12	13000	2-/3-/4-stufig	4,64 - 2307,03	0,6 - 302	0,12 - 55	110 x 210 / 100	550	
F15	18000	2-/3-/4-/5-stufig	5,84 - 24805,81	0,1 - 240	0,12 - 110	120 x 210 / 120	660	

Ausführungsvarianten

Hohlwelle

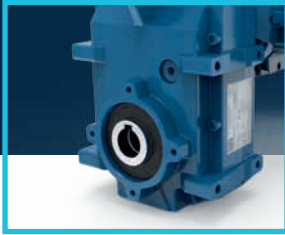

Abtriebswelle

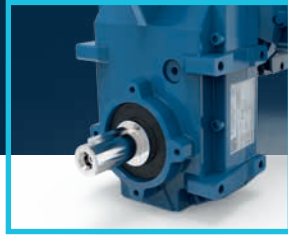

Flansch

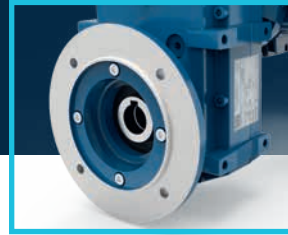

Schrumpfscheibe

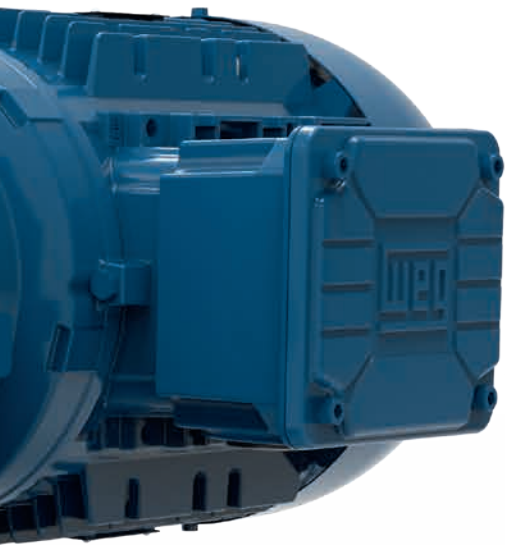

Marktkonforme Anschlussmaße

Unter Berücksichtigung der wichtigsten Anschlussmaße am Markt ermöglicht das Design die einfache Integration von WG20-Getriebemotoren in nahezu alle bestehenden Anlagen.

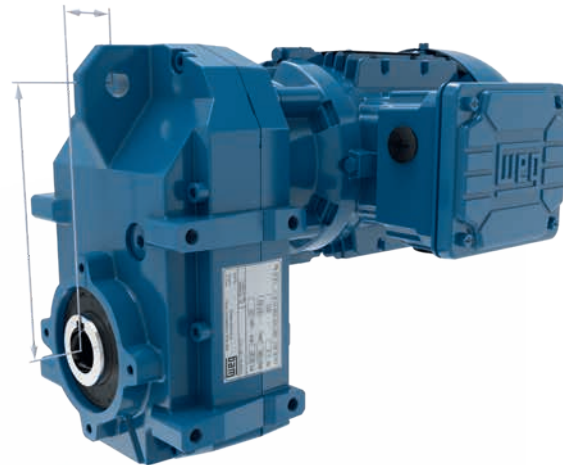

Typische Anwendungsgebiete

Maschinen für Abfallbeseitigung und Recycling, Rollgänge und Laminiermaschinen, Maschinen für holzverarbeitende Betriebe, Rührwerke, Mischmaschinen, Stapelmaschinen, Separatoren, Schneckenförderer, Fahrtriebe für Kräne, Schweißmaschinen und Oberflächenbelüfter.

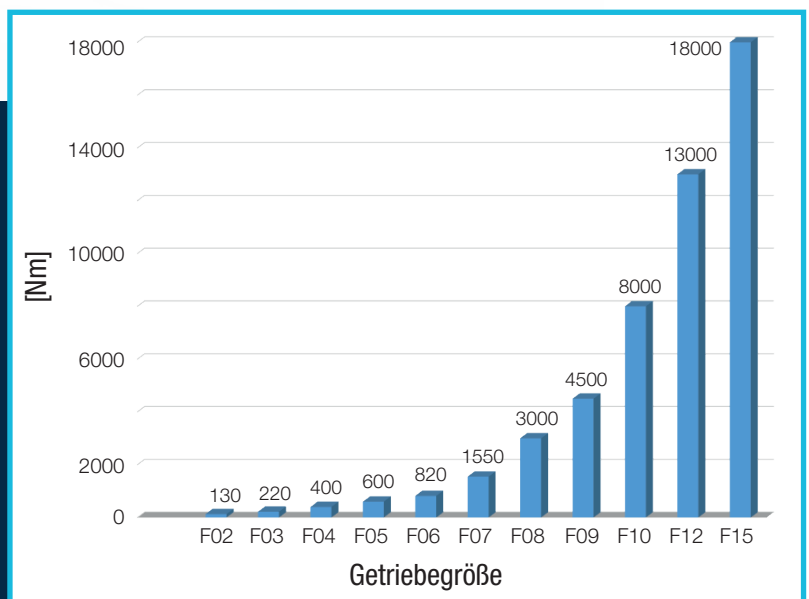

Kegelstirnradtriebemotoren K

Kegelstirnradgetriebe sind für eine Vielzahl an Anwendungen geeignet. Das zweistufige Grunddesign wird ab 200 Nm um eine dritte, ab 3000 Nm um eine vierte und bei 18000 Nm um eine fünfte Zahnradstufe erweitert. K-Getriebe können außerdem mit Hohlwelle, Abtriebswelle, Schrumpfscheibe, Drehmomentstütze und Anbauflansch ausgestattet werden.



Technische Daten

	Nenn- drehmoment [Nm]	Stufenzahl	Übersetzungs- bereich	Drehzahlbereich bei 1400 U/min 50Hz [U/min]	Leistungsbereich 50Hz [kW]	Abtriebswelle/ Ø-Hohlwelle [mm]	Abtriebsflansch IEC [mm]	Gehäusematerial
K02	110	2-stufig	3,82 - 68,88	20 - 367	0,12 - 1,5	20 x 40 25 x 50 / 25	160	Aluminium
K03	200	3-stufig	4,17 - 217,88	6 - 336	0,12 - 3	25 x 50 / 30	160	
K04	400	3-stufig	4,87 - 277,79	5 - 287	0,12 - 4	30 x 60 / 35	200	
K05	600	3-stufig	4,27 - 245,7	5 - 328	0,12 - 9,2	35 x 70 / 40	250	
K06	820	3-stufig	4,94 - 198	7 - 283	0,12 - 9,2	40 x 80 / 40	250	Grauguss
K07	1550	3-stufig	7,91 - 256,14	6 - 177	0,12 - 15	50 x 100 / 50	300	
K08	3000	3-/4-stufig	7,45 - 2205,52	0,6 - 188	0,12 - 22	60 x 120 / 60	350	
K09	4500	3-/4-stufig	6,94 - 1810,95	0,8 - 202	0,12 - 37	70 x 140 / 70	450	
K10	8000	3-/4-stufig	6,64 - 1301,54	1,1 - 211	0,12 - 55	90 x 170 / 90	450	
K12	13000	3-/4-stufig	6,60 - 1579,81	0,9 - 212	0,12 - 55	110 x 210 / 100	550	
K15	18000	3-/4-/5-stufig	8,61 - 14005,40	0,1 - 163	0,12 - 110	120 x 210 / 120	660	

Ausführungsvarianten

Hohlwelle

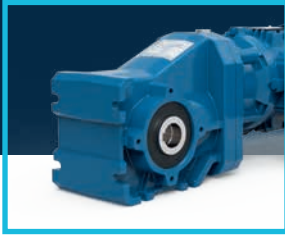

Abtriebswelle

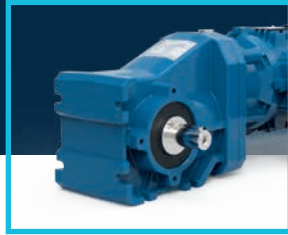

Flansch

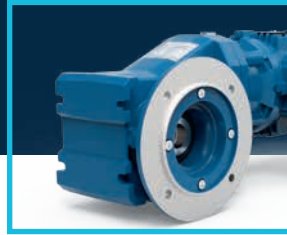

Schrumpfscheibe

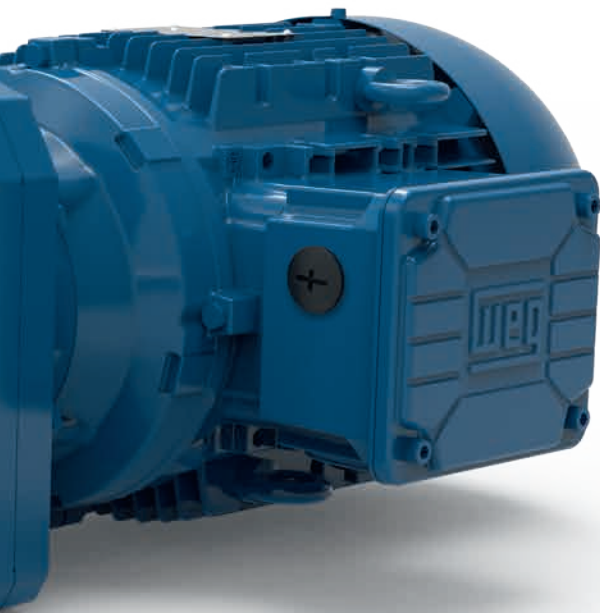
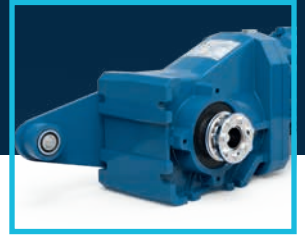

Marktkonforme Anschlussmaße

Unter Berücksichtigung der wichtigsten Anschlussmaße am Markt ermöglicht das Design die einfache Integration von WG20-Getriebemotoren in nahezu alle bestehenden Anlagen.

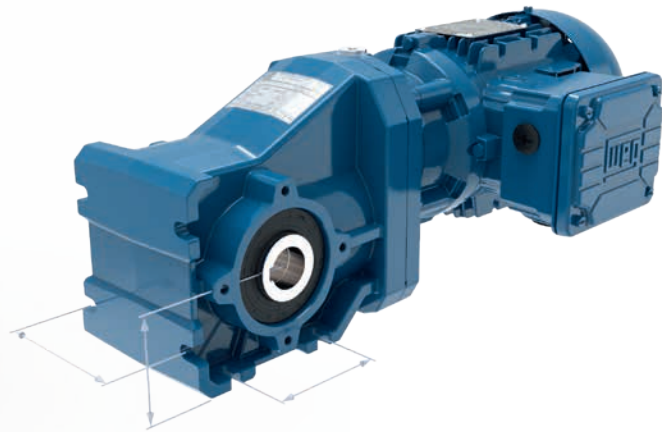

Typische Anwendungsgebiete

Rollgänge und Laminiermaschinen,
Rührwerke, Winden, Aufzüge,
Massenförderer für Sperrgut, Shredder,
Transportbänder, Gepäckförderanlagen,
Kulissenaufzüge für Bühnentechnik,
Schütt- und Stückgutförderer und
Betonmischanlagen.

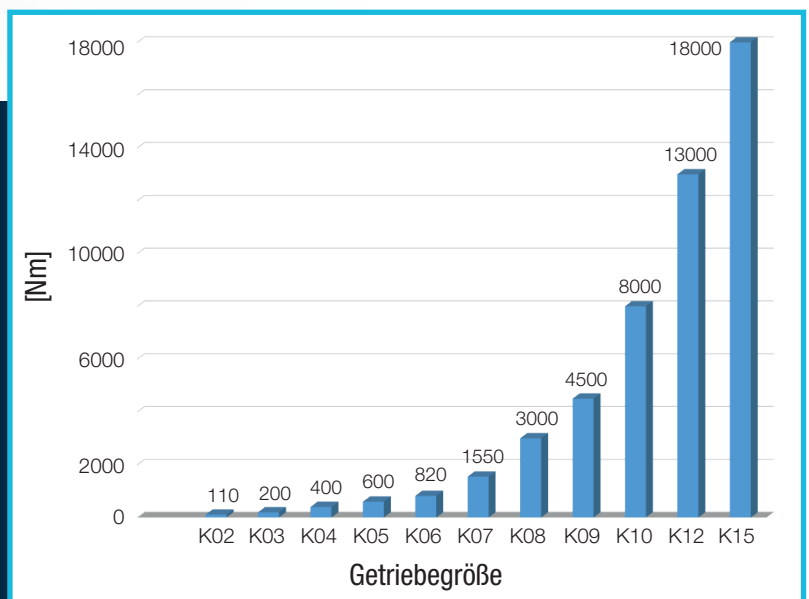

Modularer GETRIEBEANBAUMOTOR in Aluminium

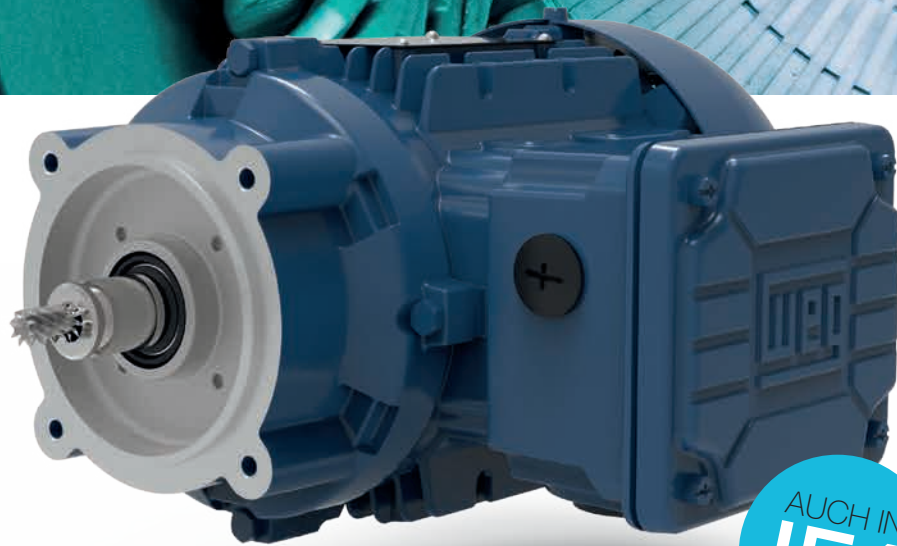

AUCH IN
IE4

Technische Daten (Standard)

	Multi-Voltage	EUSAS	
Ausgangsleistung	0,12 - 0,55 kW	0,75 - 9,2 kW	0,12 - 5,5 kW
IEC-Baugrößen	63 - 80	80 - 132	63 - 132
Polzahl	4 und 6	4 und 6	4
Effizienzklasse	IE3	IE3	IE4
Spannungen	50 Hz: 230/400 V 60 Hz: 265/460 V	50 Hz: 230/400 V, 115/200 V 60 Hz: 265/460 V, 132/230 V	
		50 Hz: 400/690 V, 200/346 V 60 Hz: 460 V, 230/400 V	
Klemmbrett	6 Bolzen, 6 Litzen	9 Bolzen, 12 Litzen	
Frequenzrichterbetrieb	bis 87 Hz	bis 100/120 Hz	
Wärmeklasse	F		
Schutzart	IP55		
Gehäusematerial	Aluminium		
Thermischer Schutz	Bimetallschalter und Kaltleitertemperaturfühler PTC		
Zertifizierungen	CE, UL/CSA, EAC, CCC, UKCA	CE, UL/CSA, EAC, UKCA	

Die neueste Generation von Aluminium-Asynchronmotoren bis Motorbaugröße 132 von WEG besticht durch anwenderfreundliches und effizientes Design bis Wirkungsgradklasse IE4, sowie durch zuverlässige Qualität beim Einsatz in vielfältigen Industriebereichen.

Die optimierte Ausführung der Lagerschilde und des Anschlusskastens in Aluminium, führt zu einer entscheidenden Gewichtsreduktion. Dank der speziellen Weitbereichswicklung des EUSAS-Motors und des neunbolzigen Klemmbretts ist ein flexibler Einsatz auf der ganzen Welt garantiert.

Modularer GETRIEBEANBAUMOTOR in Grauguss



AUCH IN
IE4

Technische Daten (Standard)

	EUSAS	
Ausgangsleistung	11 - 55 kW	7,5 - 110 kW
IEC-Baugrößen	160 - 225	132 - 280
Polzahl	4	4
Effizienzklasse	IE3	IE4
Spannungen	50 Hz: 400/690 V, 200/346 V 60 Hz: 460 V, 230/400 V	
Klemmbrett	9 Bolzen, 12 Litzen	
Frequenzrichterbetrieb	bis 100/120 Hz	
Wärmeklasse	F	
Schutzart	IP55	
Gehäusematerial	Grauguss	
Thermischer Schutz	Kaltleiter temperaturfühler PTC	
Zertifizierungen	CE, UL/CSA, EAC, UKCA	

Die neu entwickelten Getriebeanbaumotoren in den Baugrößen 132 bis 280 basieren auf der neuesten Generation der W22-Baureihe.

Dank des innovativen Designs garantieren diese Motoren maximalen Kundennutzen durch ein Höchstmaß an Effizienz, Effektivität und Zuverlässigkeit.

Die Asynchronmotoren für Leistungen von 7,5 bis 110 kW sind bis Energieeffizienzklasse IE4 verfügbar, direkt am Netz betreibbar und verfügen über alle wichtigen internationalen Zertifizierungen.

Motorfeatures

EUSAS: 100 Hz-Kennlinie - Doppelte Leistung

Die modularen EUSAS-Motoren von 0,12 bis 110 kW sind optimal für den Betrieb mit elektronischer Drehzahlregelung geeignet. Durch die 87/100/120 Hz-Spannungs-/Frequenz-Kennlinie können sie im Frequenzumrichterbetrieb auch ohne Sonderwicklung betrieben werden. Auf diese Weise lässt sich die Nennleistung ohne Drehmomentverlust auf das Doppelte steigern.

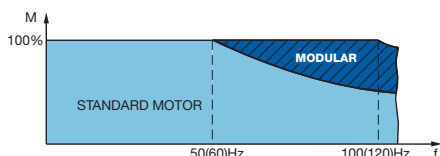

Bemessungs-(Nenn-)moment bis zur doppelten Bemessungs-(Nenn-)drehzahl

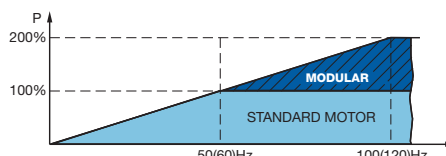

Doppelte Bemessungs-(Nenn-)leistung bei zweifacher Bemessungs-(Nenn-)drehzahl

EINFACH umschalten - WELTWEIT verwenden

Die spezielle Weitbereichswicklung des Motors ermöglicht mittels zwölf Anschlusslitzen am 9-bolzigem Klemmbrett die Auswahl von bis zu vier unterschiedlichen Spannungsniveaus (Stern, Dreieck, Doppelstern und Doppeldreieck). Dadurch sind modulare Motoren an fast allen Netzspannungen und -frequenzen weltweit einsetzbar. Außerdem wurde der Anschlusskasten geringfügig verändert, um den Netzanschluss zu erleichtern.

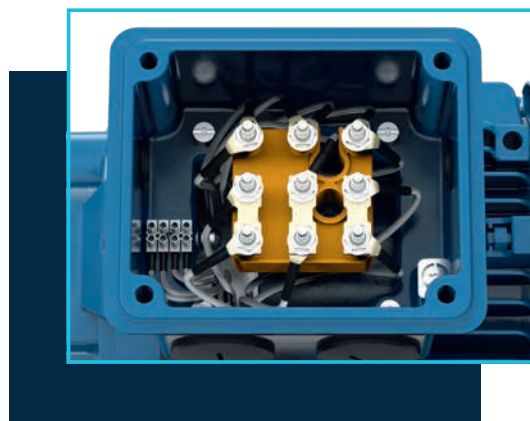

MOTORMODULE für Aluminium- und Graugussmotoren

Besonderer Vorteil der modularen Motoren ist das Baukastensystem, mit dem sich die Standardausführung vielseitig erweitern und entsprechend der Kundenwünsche anpassen lässt.

Als Motormodule erhältlich sind unter anderem Brems- und Doppelbremssysteme, Fremdlüftung, erweiterte Anschlusskastensysteme, Gebersysteme innerhalb oder außerhalb der Lüfterhaube, Rücklaufsperr, Schutzdach und Handrad.

Federkraftbremse



Fremdlüfter

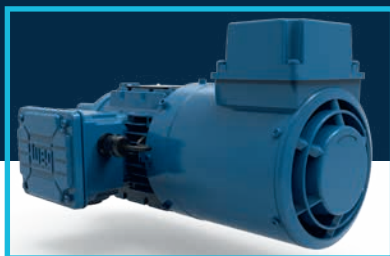

Inkrementalgeber (Fremdlüfterbetrieb)

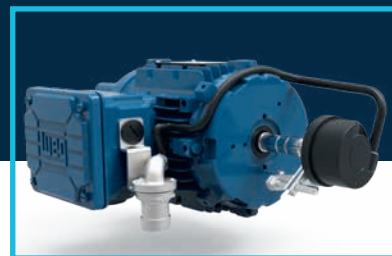

Getriebemotoren für EXPLOSIONSGEFAHRDETE Bereiche

Der Betrieb von Anlagen in Bereichen mit explosionsfähigen Luft/Gas- oder Luft/Staub-Gemischen erfordert besondere Maßnahmen. Die europäische Richtlinie 2014/34/EU legt fest, welche Mindestanforderungen für elektrische und mechanische Betriebsmittel, wie z. B. Getriebe, erfüllt sein müssen, um einen sicheren Ablauf zu gewährleisten.

Getriebe und Getriebemotoren von WG20 erfüllen alle Anforderungen lt. Richtlinie 2014/34/EU für den geschützten Betrieb in ZONEN 1 + 21 und ZONEN 2 + 22.

Zone 2/22: Bereich, in dem eine explosionsfähige Atmosphäre im Normalbetrieb normalerweise nicht oder nur kurzfristig auftritt

Zone 1/21: Bereich, in dem eine explosionsfähige Atmosphäre im Normalbetrieb gelegentlich auftritt

Zone 0/20: Bereich, in dem eine explosionsfähige Atmosphäre ständig, langfristig oder häufig auftritt
(nicht zulässig für Getriebemotoren)

Getriebemotor für den Einsatz in Zonen 1 + 21

Getriebemotor für den Einsatz in Zonen 2 + 22





Getriebe für UNTERSCHIEDLICHE Motoren

Auch wenn unsere Getriebenanbaumotoren mit effizienten Höchstleistungen und weitem Spannungsbereich für die meisten Anwendungen bestens geeignet sind, ist der Betrieb von WG20-Getrieben auf Kundenwunsch natürlich auch mit anderen Motoren von WEG, sowie Fremd- und Spezialmotoren möglich.

Adapter für IEC- ODER NEMA-MOTOREN

Normmotoren nach DIN EN 50347 IM B5 oder nach NEMA C-FACE können mit passenden Adaptern angebaut werden. Je nach Baugröße erfolgt die Ausführung als einteiliger Steck- oder zweiteiliger Kupplungsadapter.

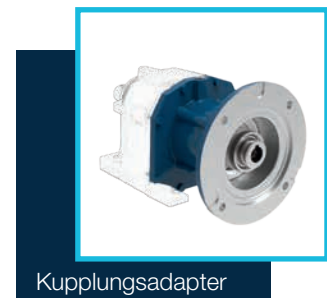
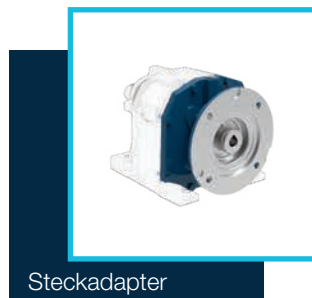

Adapter für SERVO-MOTOREN

An WG20-Getriebe mit SERVO-Adpatern können Servomotoren der unterschiedlichsten Hersteller angebaut werden. Die Verbindung erfolgt über elastische Servokupplungen und ist sowohl für Motoren mit glatter Welle als auch mit Passfeder geeignet.



Getriebemotoren mit DEZENTRALEM Frequenzumrichterbetrieb

Größtmögliche Freiheit und Flexibilität mit einem hocheffizienten und kompakten Antrieb - das verspricht die Kombination von WG20 mit dem dezentralen Frequenzumrichter MW500. Im Vergleich zu zentralen Lösungen lässt sich ein dezentrales Antriebssystem einfacher mit gängigen Bussystemen vernetzen und kann mit verkürzten Leitungslängen einfacher montiert und gewartet werden. Dadurch können sowohl Kosten als auch Energie gespart werden.



Kein **SCHALTSCHRANK** erforderlich



Geringere **INSTALLATIONSKOSTEN**



Platzsparende und flexible **LÖSUNG**

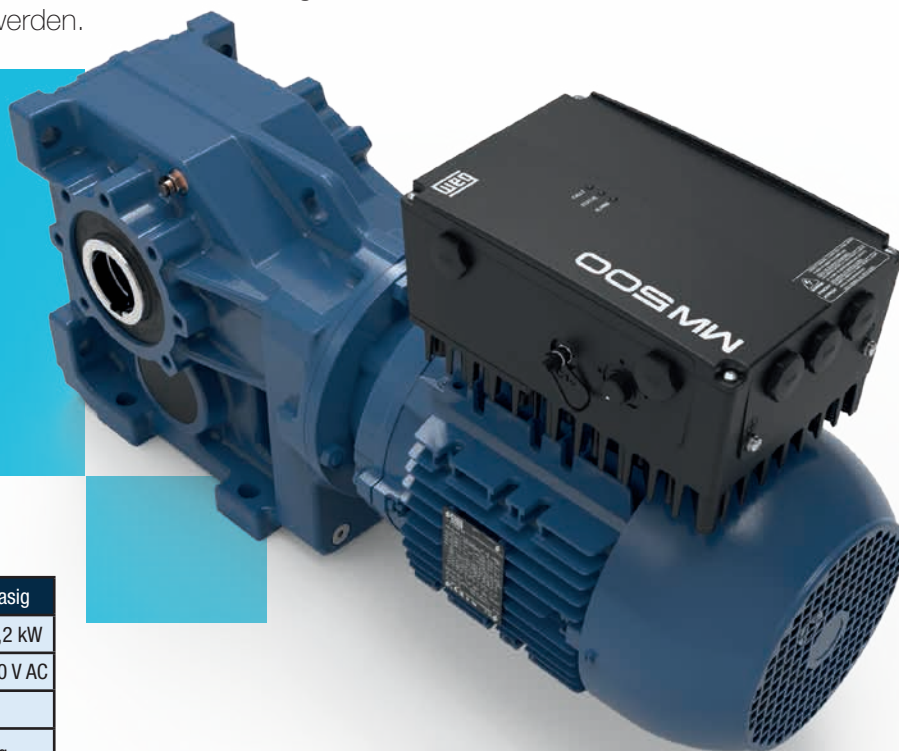

Technische Daten

	Einphasig	Dreiphasig
Leistungsbereich	0,12 - 1,5 kW	0,12 - 9,2 kW
Spannungsbereich	200 - 240 V AC	380 - 480 V AC
Schutzart	IP66 / NEMA 4X	
Steuerung	V/F-Drehzahlregelung Vektorregelung (VWV)	
Dynamische Bremse	Standardmäßig integriert	
Kommunikation	Profibus-DP, CANOpen, DeviceNet, EtherNet/IP, Modbus-TCP, Profinet-IO, USB, RS485, RS232, Bluetooth	
Optionales Zubehör	EMV-Filter, Trennschalter, Fernbedienteil, Flash-Speichermodul, E/A-Erweiterungsmodule	

Spezialanschluss IP66
für HMI oder Sensor



LED-Anzeige und
optionaler Trennschalter



Eingebautes
Analogpotentiometer





www.cat4cad.com

Einfache Produktauswahl

Der Produktkonfigurator "cat4CAD®" ermöglicht eine einfache interaktive Produktauswahl. Umfassende Assistenten, anwenderfreundliche Navigation und viele Zusatzfunktionen erlauben eine rasche Konfiguration des gewünschten Antriebs.

VORTEILE

- Umfangreiche Produktbibliothek
- Schnelle Konfiguration von Motoren und Getriebemotoren
- Erstellung von Projektfiles mit umfassender technischer Dokumentation
- Einfache Modifikation der generierten Produktdaten mithilfe des Projektfiles
- Kurze Anfragezeiten

FEATURES

- Die komplette Menüführung ist in vielen Sprachen verfügbar.
- Maßstäbliche 2D/3D-Zeichnungen bzw. PDF- und DXF-Maßblattzeichnungen des zuvor ausgewählten Antriebs.
- Die 2D/3D-Daten können für die Verwendung in gängigen CAD-Programmen exportiert werden.
- Umfangreiche technische Datenblätter des konfigurierten Getriebes bzw. Motors auf Knopfdruck.
- Das Projektfile ermöglicht die komplette Verwaltung der zuvor ausgewählten Antriebe in einer Oberfläche. Auf Knopfdruck lässt sich dieses Projektfile speichern bzw. drucken, es können PDF-, DXF-Maßbilder erzeugt sowie Anfragen direkt an unser Vertriebsteam gesendet werden.

ONLINE-VERSION ERREICHBAR UNTER www.cat4cad.com

OFFLINE-VERSION ALS DOWNLOAD ERHÄLTICH AUF www.wattdrive.com.

Ihre Vorteile



Ein Getriebemotor **FÜR DIE GANZE WELT**

- Marktkonforme Anschlussmaße
- Umschaltbar auf unterschiedliche Weltspannungen
- Zertifizierungen für internationale Märkte



Durchdachtes Design **FÜR MEHR EFFIZIENZ**

- Weiter Drehzahlbereich
- Hoher Wirkungsgrad
- Niedriger Geräuschpegel
- Optimierte Ölfüllmenge
- Wartungsfrei und lebensdauer geschmiert bis 600 Nm
- Qualitativ hochwertige Bauteile und Betriebsmittel
- Motoren bis Effizienzklasse IE4



Umfangreiche Ausstattung **FÜR MEHR FLEXIBILITÄT**

- Erweiterung durch verschiedene Motormodule
- Temperaturüberwachung ohne Zusatzkosten
- Schutzart IP55 in der Standardausführung
- Umschaltung auf 100/120 Hz-Kennlinie im Frequenzumrichterbetrieb



Das optimale Programm **FÜR WENIGER KOSTEN**

- Reduktion der Betriebskosten für Anlagenbetreiber
- Durch marktkonforme Anschlussmaße einfache Austauschbarkeit ohne Umbau der Anlage
- Geringe Wartungskosten
- Flexibilität und Ersparnis für Einkauf, Technik und Lagerhaltung



Ein Unternehmen **FÜR MEHR SERVICE**

- Komplettre Antriebslösungen aus dem Hause WEG
- Weltweite WEG-Niederlassungen und Vertriebspartner
- Kurze Lieferzeiten
- Innovativer Produktkonfigurator

Die WEG Gruppe bietet Produkte und Lösungen für viele weitere Anwendungen. **Nehmen Sie Kontakt zu uns auf, um unser vollständiges Portfolio kennenzulernen.**

**Unser weltweites
Vertriebsnetz finden Sie
auf den Webseiten**



www.weg.net
www.wattdrive.com



 +43 (0)2633 404-0

 info-at@weg.net

 Watt Drive Antriebstechnik GmbH
Wöllersdorfer Str. 68 - 2753 Markt Piesting
Österreich